

ICS 25.120.30
J 46



中华人民共和国国家标准

GB/T 6110—2008
代替 GB/T 6110—1985

硬质合金拉制模 型式和尺寸

Carbide dies for drawing—Types and dimensions

2008-06-06 发布

2009-01-01 实施

中华人民共和国国家质量监督检验检疫总局
中国国家标准化管理委员会 发布

中 华 人 民 共 和 国
国 家 标 准
硬 质 合 金 拉 制 模 型 式 和 尺 寸
GB/T 6110—2008

*

中 国 标 准 出 版 社 出 版 发 行
北 京 复 兴 门 外 三 里 河 北 街 16 号
邮 政 编 码 : 100045

网 址 www.spc.net.cn

电 话 : 68523946 68517548

中 国 标 准 出 版 社 秦 皇 岛 印 刷 厂 印 刷
各 地 新 华 书 店 经 销

*

开 本 880×1230 1/16 印 张 0.75 字 数 17 千 字
2008 年 8 月 第 一 版 2008 年 8 月 第 一 次 印 刷

*

书 号 : 155066 · 1-32497

如 有 印 装 差 错 由 本 社 发 行 中 心 调 换
版 权 专 有 侵 权 必 究
举 报 电 话 : (010)68533533

前 言

本标准代替 GB/T 6110—1985《硬质合金拉制模具 型式和尺寸》。

本标准与 GB/T 6110—1985 相比主要变化如下：

- 将标准名称改为《硬质合金拉制模 型式和尺寸》；
- 增加了“前言”和“规范性引用文件”；
- 对标准结构作了较大修改；
- 对拉制模按模芯结构型式重新作了分类；
- 增加了一种拉制模模芯结构类型；
- 拉制模结构型式和尺寸规格以及示图均作了较大修改；
- 增加了“材料”和“要求”条款；
- 标记方式重新进行了规定；
- 删除了原标准的附录 A 和附录 B。

本标准由全国模具标准化技术委员会(SAC/TC 33)提出并归口。

本标准起草单位：桂林电器科学研究所、桂林电子科技大学、株洲硬质合金集团有限公司、桂林漓佳金属有限责任公司。

本标准主要起草人：翁史振、廖宏谊、彭英健、唐俊健、奉双。

本标准所代替标准的历次版本发布情况为：

- GB/T 6110—1985。

硬质合金拉制模 型式和尺寸

1 范围

本标准规定了硬质合金拉制模的结构型式、尺寸规格与标记。

本标准适用于硬质合金拉制模的模芯和模套。

2 规范性引用文件

下列文件中的条款通过本标准的引用而成为本标准的条款。凡是注日期的引用文件，其随后所有的修改单(不包括勘误的内容)或修订版均不适用于本标准，然而，鼓励根据本标准达成协议的各方研究是否可使用这些文件的最新版本。凡是不注日期的引用文件，其最新版本适用于本标准。

JB/T 3943 硬质合金拉制模具 技术条件

3 结构型式和尺寸规格

3.1 结构型式

按硬质合金拉制模的结构型式，模芯分为 A 型、B 型、C 型、D 型、E 型和 F 型，模套分为 Z 型和 K 型。

3.2 A 型拉制模的结构和尺寸

A 型拉制模的结构和尺寸见图 1、表 1。

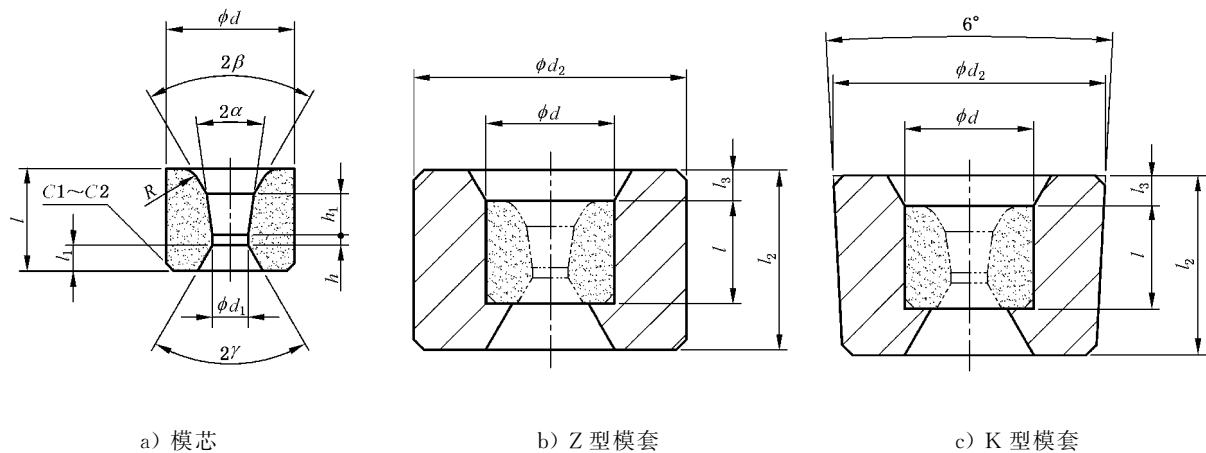

R 由制造者确定。

图 1 A 型拉制模